

## Техническое описание раздвижной системы MODUS T409

Раздвижная система T409 рассчитана только для двухдверных шкафов.

Система используется как для тяжелых дверей (до 50 кг), так и для легких небольших фасадов в корпусной мебели.

Для монтажа роликов и направляющих не требуется предварительная фрезеровка. Фасады в данной системе могут быть как в профиле, так и без него. В качестве алюминиевого обрамления можно использовать фасадные профили серии MZ (MZ 03, MZ 04, MZ 09, MZ 10, MZ 12, MZ 13, MZ 17, MZ 19).

– Максимальная нагрузка на дверь: 50 кг.

– Толщина двери: 18 – 20 мм.

– Ширина двери: 500 – 1800 мм.

– Высота двери: 800 – 2800 мм.

– Регулировка по горизонтали до 8 мм.

Рекомендуемая пропорция высоты к ширине фасада составляет 2,5:1.

Система T409 доступна в двух цветах: серебро А 00 и черный браш АВ 05.

### Комплектация:

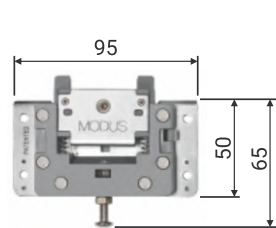

Ролик верхний  
Количество: 4 шт.

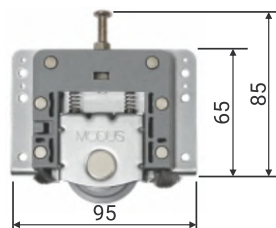

Ролик нижний  
Количество: 4 шт.



Доводчик  
Количество: 4 шт.

## Порядок сборки и установки фасадов

### 1. Схема установки фасадов в проём шкафа

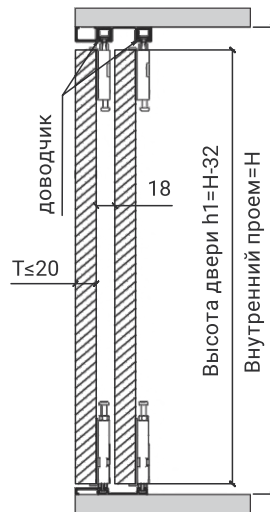

Расчет размеров дверей:

$h1 = H - 32$ ,  
где  $h1$  - высота двери,  
 $H$  - высота проема

$L = (A + B) / 2$ ,  
где  $A$  - ширина перехлеста  
(рекомендуется  $A = 20$  мм),  
 $B$  - ширина проема

### 2. Схема установки доводчиков в направляющую

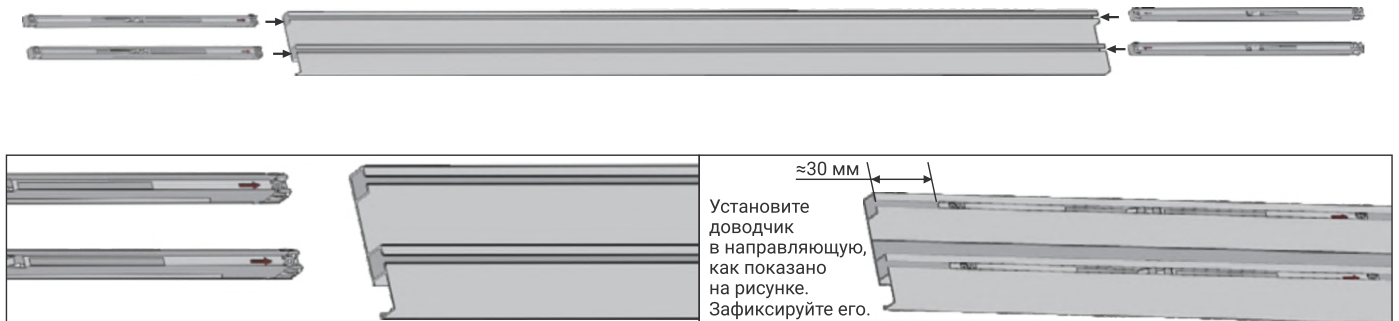

### 3. Схема установки направляющих

После фиксации нижней направляющей вставьте заглушку в соответствующий паз для того, чтобы скрыть крепежные саморезы.

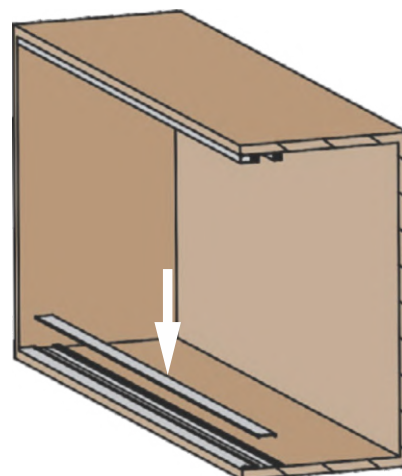

## 4. Схема установки роликов

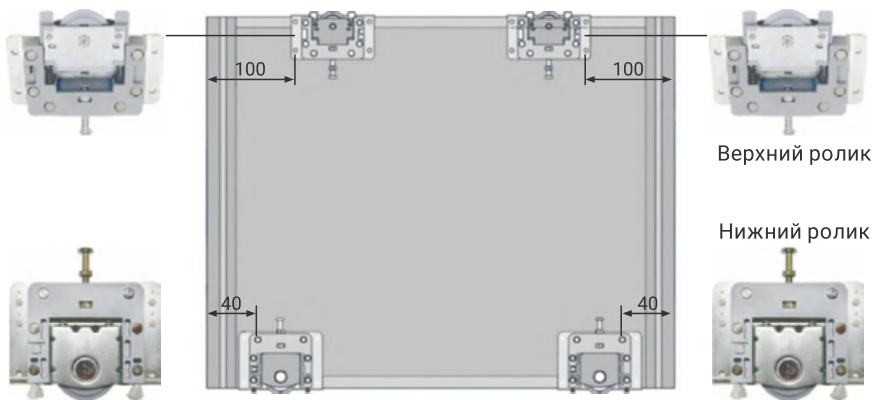

Зафиксируйте ролики, как показано на рисунке

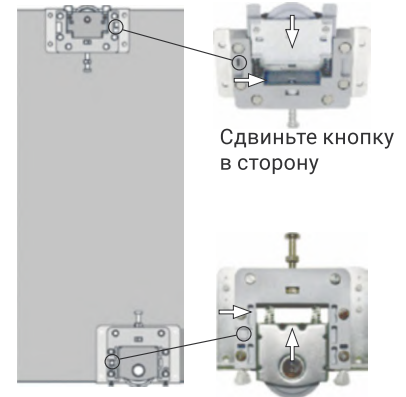

## 5. Схема установки двери

Начинайте установку двери с нижней части. Не наклоняйте дверь более чем на 20° относительно направляющей. Затем поднимите дверь, чтобы вставить верхние ролики в направляющую. После установки двери переведите ролики в открытое положение, как показано на рисунке.

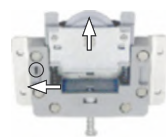
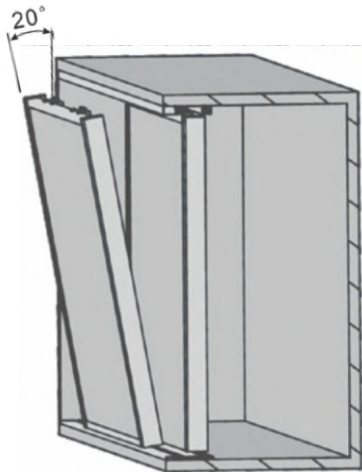

Верхний ролик

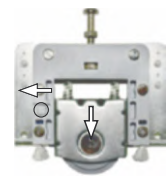

Нижний ролик

## 6. Регулировка дверей по высоте

1. При необходимости отрегулируйте выпад роликов при помощи винта.
2. Зафиксируйте данное положение гайкой

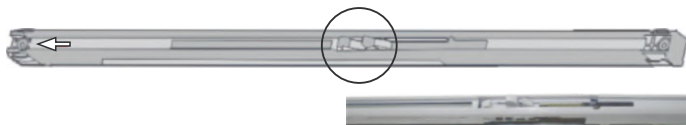
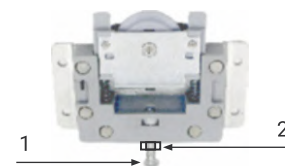

Отведите захват в открытое положение согласно изображению. Зафиксируйте доводчик в крайнем положении в направляющей. Закройте дверь. При необходимости измените положение доводчика в направляющей и зафиксируйте его.

